



SR

UPUTSTVO ZA MONTAŽU, KORIŠĆENJE I ODRŽAVANJE

PEĆI na PELET CSA

KYRA COATING , KIRA GLASS COATING , XUMA COATING
FORMA EASY COATING , FORMA CLASSIK COATING , FORMA GLAS
i FORMA REFLEX COATING



1. Uvod

Kao prvo, želeli bismo da iskoristimo ovu priliku da vam se zahvalimo što ste kupili ovaj ALFA PLAM proizvod. Ovo kratko uputstvo pripremili smo za vas kako bismo što više olakšali korišćenje našeg proizvoda.

Posebne tehničke probleme koji se ovde navode treba da razmotre lica koja su uključena u sklapanje, montiranje i puštanje u rad proizvoda da bi se obezbedilo da se operacije vrše što je moguće tačnije.

- Ova knjižica o montiranju, korišćenju i održavanju mora se pažljivo pročitati pre montiranja i korišćenja proizvoda. Ona se treba smatrati sastavnim delom proizvoda i mora se čuvati na sigurnom mestu.
- Postupke montiranja, umrežavanja, inspekcije, održavanja, popravki mora da vrši kvalifikovano osoblje.
- Preporučuje se da prvo paljenje ili, bolje rečeno, puštanje u rad, izvrši isključivo kvalifikovano osoblje.
- Nemojte da koristite bilo kakve zapaljive tečnosti za proces paljenja.
- Ovaj proizvod ne smeju da koriste osobe sa umanjanim fizičkim, čulnim i umnim sposobnostima ili nedovoljnim iskustvom odnosno veštinama (uključujući i decu), osim ako ih ne nadgleda i daje im uputstva neko ko može da garantuje za njihovu bezbednost.
- Decu uvek mora da nadgleda odrasla osoba da bi ih zaštitila od slučajnog kontakta sa vrelim površinama peći, kao i da bi ih sprečila da koriste odnosno da diraju podešavanja peći.
- Molimo pozovite prodavca kako biste dobili dodatne informacije koje želite, a koje se ne nalaze u ovom priručniku.

U ovom priručniku koriste se sledeći simboli:

⚠ PAŽNJA: Bezbednosno upozorenje

⊘ ZABRANJENO JE: Zabranjena radnja,

ⓘ INFORMACIJA: Važna informacija.

ALFA PLAM ne snosi nikakvu odgovornost ili obavezu za bilo kakvu posrednu ili neposrednu ličnu povredu ili oštećenje imovine koje proističe iz nepridržavanja indikacija koje su date i istaknute u ovom priručniku.

1.1 Uslovi garancije

ALFA PLAM na teritoriji čitave Evropske unije daje garanciju za svoje proizvode za sve kvarove ili nedostatke u izradi (koje prethodno potvrdi ALFA PLAM). Kako bi zadržao pravo na garanciju, korisnik je dužan da prikaže dokumentovani dokaz o datumu kupovine i nazivu prodavca (fiskalni račun) svaki put kada je potrebna tehnička intervencija; štaviše, korisnik treba da pošalje ALFA PLAM-u garancijski kupon, uredno popunjen i overen, u roku od 8 dana od dana kupovine. Proizvod treba da montira kvalifikovani tehničar u skladu sa uputstvima datim u uputstvu za montažu, korišćenje i održavanje koje se isporučuje zajedno sa proizvodom. Garantni period za sve proizvode marke ALFA PLAM počinje datumom kupovine naznačenim na fakturi ili računu i važi u periodu od:

5 godina za izmenjivače (osim elektronskih i elektromehaničkih delova)

2 godine za komponente.

Bilo kakve opravke i zamene delova pod garancijom mogu se obaviti, prema diskreciji kompanije ALFA PLAM u korisnikovom domu ili, u protivnom, u prostorijama kompanije. Korisnik ne sme ni pod kojim uslovima zatražiti isplatu odštete bilo kakve prirode izuzev opravki i zamena delova koje zahteva garancija. Delovi ili proizvodi koji su zamenjeni pod garancijom ostaju u vlasništvu kompanije ALFA PLAM i moraju se vratiti o trošku korisnika. Za bilo kakve intervencije tehničke pomoći koje nisu pokriveno garancijom, korisniku će biti naplaćena fiksna naknada izlaska na teren, troškovi rada i troškovi materijala potrebni za same opravke, na osnovu trenutnog proizvođačevog cenovnika rezervnih delova.

Ova garancija ne pokriva:

1. Oštećenja nastala u prevozu (ogrebotine, udubljenja ili slično);
2. Oštećenja nastala zbog nepravilne instalacije proizvoda ili usled nedovoljnosti/nestabilnosti sistema za uklanjanja dima, unosa ili otpuštanja struje, vode ili goriva, ili usled klimatskih uslova itd.;
3. Bilo kakvu neispravnost zbog neopreza, nemara, neprikladnog korišćenja ili popravki od strane neovlašćenog osoblja;
4. Bilo kakve delove napravljene od keramike, stakla, mesinga ili drveta, niti bilo kakve drške, kvake, zaptivače, spoljne cevi i drugu dodatnu opremu;
5. Delove koji su tretirani u galvanskoj kadi, ili obojene delove koji se mogu istrošiti usled izlaganja vatri;
6. Bilo kakve deformitete nastale usled prirodnih i fizičkih karakteristika materijala (moguće bleđenje boje keramike);
7. Instalaciju i podešavanje opreme;
8. Konsultacije i testiranje sistema kako korisniku odgovara;
9. Održavanje, kao što je čišćenje filtera, mlaznica, ringli, izmenjivača toplote i pumpi za cirkulaciju;
10. Sve što se može smatrati normalnim habanjem pri korišćenju.

Kada se zahtev za intervenciju podnese na jednom od sledećih kontakt telefona, oprema će biti opravljena u zavisnosti od vremenskih ograničenja i organizacionih zahteva kompanije ALFA PLAM!:

Tehnička podrška – servis, pri ovlašćenom centru za tehničku pomoć ili kod lokalnog distributera/ dilera.

Bilo kakve zamene i opravke obavljene pod garancijom ni u kom slučaju ne smatraju se produženjem ili obnavljanjem uslova same garancije. Bilo kakvi kvarovi opreme moraju se prijaviti putem preporučenog pisma uz potvrdu prijema koje se mora poslati kompaniji ALFA PLAM ne kasnije od dva meseca od datuma otkrivanja kvara. Niko osim kompanije ALFA PLAM nije ovlašćen da menja uslove garancije ili da daje usmene ili pismene izjave koje se tiču same garancije. Proizvođač ne snosi nikakvu odgovornost za bilo kakvu ličnu povredu ili oštećenje imovine koje proizilazi iz kvara ili zastoja u radu uređaja. Sudovi u Srbiji imaju potpunu nadležnost u svim sporovima do kojih može doći. ALFA PLAM zadržava pravo da izvrši bilo kakve izmene koje smatra korisnim ili neophodnim za svoje proizvode, bilo kada i prema svojoj diskreciji. Takve izmene nemaju uticaja na opšte uslove koji su gore navedeni.

1.2 Serijski broj proizvoda

Serijski broj proizvoda može se naći na etiketi zalepljenoj na poleđini uređaja kao i na korici ovog priručnika.

Serijski broj proizvoda biće potreban svaki put kada korisnik zatraži pomoćne usluge.

1.3 Materijali

Proizvodi marke ALFA PLAM obično koriste materijale koji imaju sledeća svojstva:

- **Veoma debeli limovi** koji pružaju čvrstu strukturu uređaja;
- Za određene modele koriste se **veoma debele majolike i materijali od livenog gvožđa** da bi se proizvodu dao jedinstven dizajn i elegantan finiš;
- Pre nego što se ofarbaju na visokoj temperaturi, **metalni delovi** se izlože tretmanu fosfatom da bi se proces farbanja doveo na najbolji nivo i poboljšao krajnji proizvod;
- **Zaptivači**, koji obezbeđuju hermetičko zatvaranje komore za sagorevanje, moraju se periodično pregledati da bi se sprečilo nepravilno gorenje, do čega može doći usled prekomernog habanja zaptivača;
- **Stakleni i keramički elementi** za vrata komore za sagorevanje. Za informacije u vezi sa postupcima čišćenja, pogledajte deo za održavanje.

1.4 Sertifikacija

Ovaj proizvod poštuje standard EN 14785 o grejnim telima na drveni pelet u stambenim prostorima. Takođe poštuje zakone koji sprovode sledeće evropske direktive:

- 2004/108/EZ (direktiva o elektromagnetnoj kompatibilnosti);
- 2006/95/EZ (direktiva o niskom naponu);
- 89/106/EEZ (direktiva o građevinskim proizvodima);

zadovoljava zahteve
15a B-VG
austrijskih lokalnih propisa

Homologaciju u Švajcarskoj



1.5 Dimenzione karakteristike

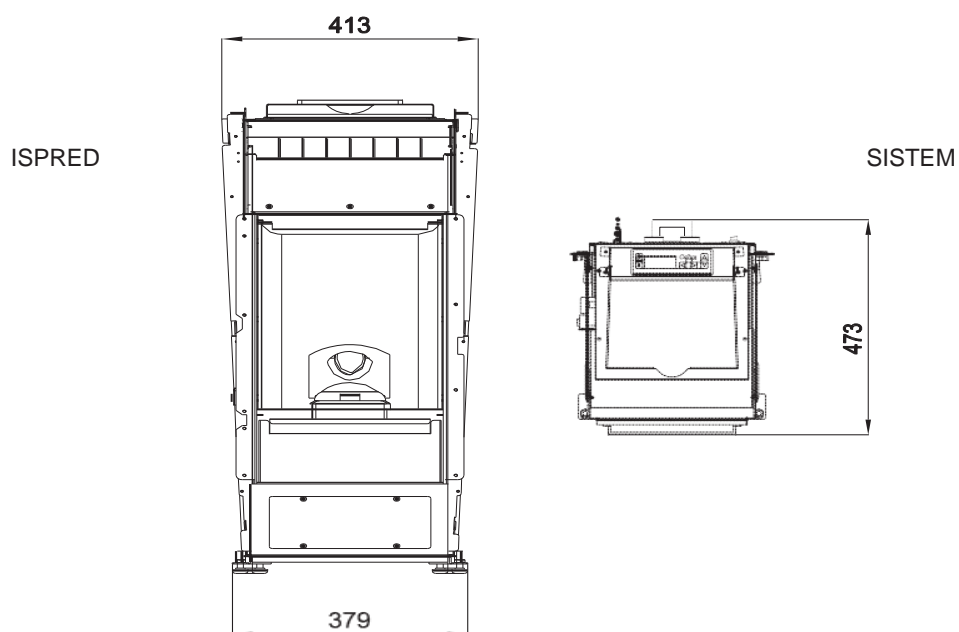
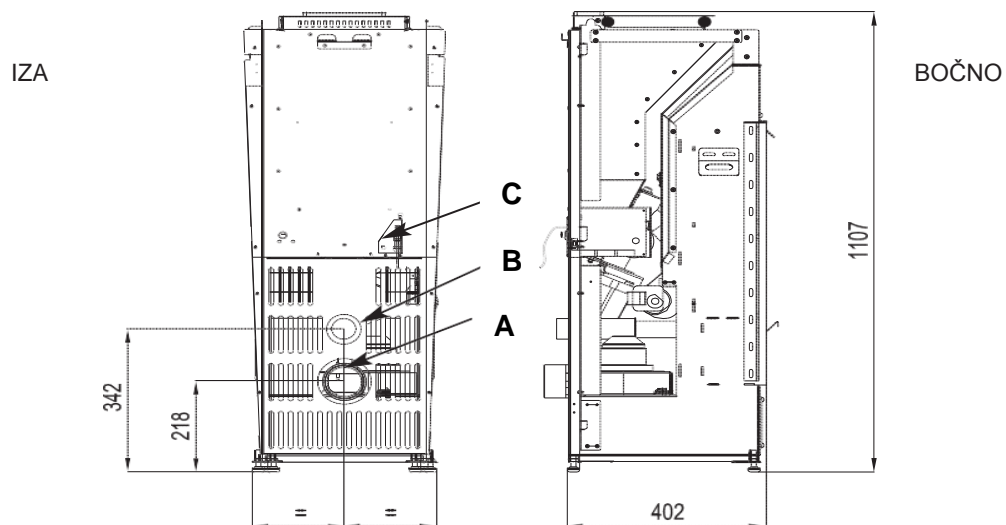

Dimenzije u mm

- A: Prečnik cevi za dimne gasove \varnothing 80
- B: Ulaz vazduha \varnothing 50
- C: Električne veze

Detaljno

IZA

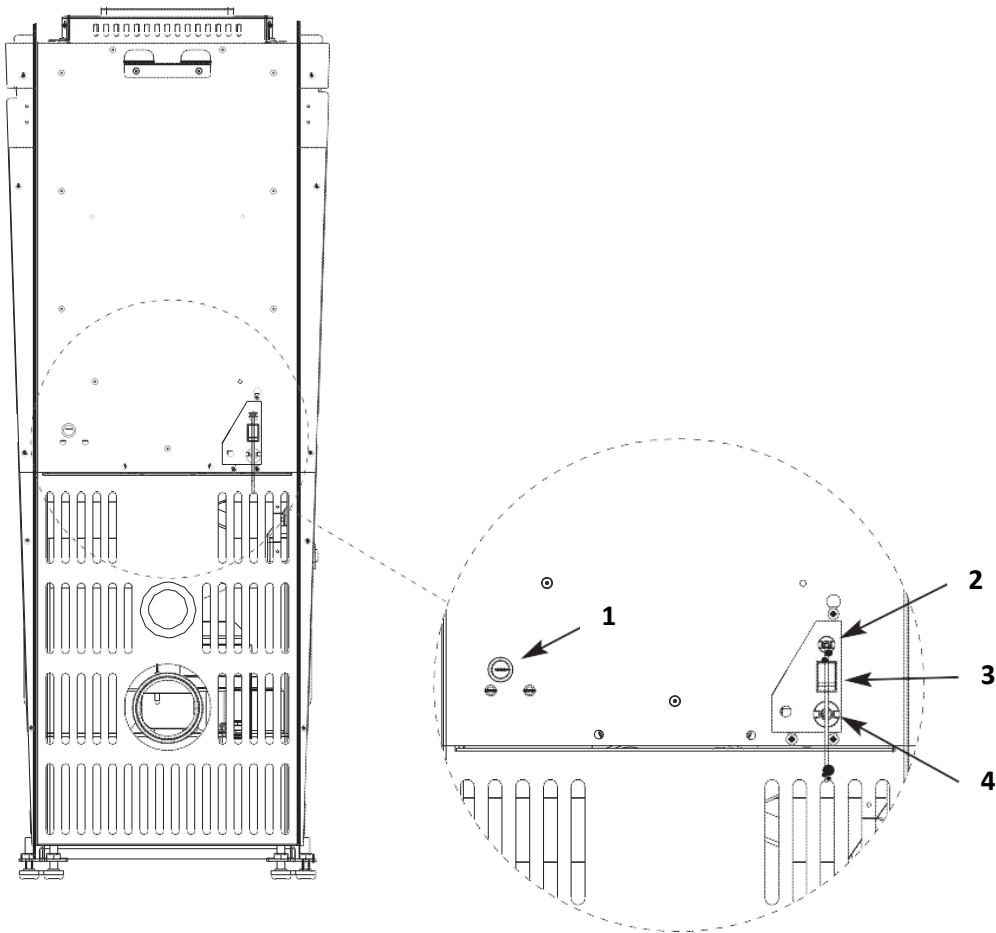

- 1: Termostat za ručno resetovanje
- 2: Senzor sobne temperature
- 3: Prekidač za uključivanje/isključivanje
- 4: Kabl za napajanje

1.6 Tehničke karakteristike proizvoda

Proizvod: CSA9			
	Jedinica mere	Maks.	Min.
Toplotna moć	kW	9,0	3,2
Snaga zagrevanja	kW	7,5	3,0
Emisija CO (na 13% kiseonika)	%	0,019	0,033
Efikasnost	%	87,0	91,5
Nominalna električna energija	W	420	
Nominalni napon	V	230	
Nominalna frekvencija	Hz	50	
Gorivo		Drveni pelet	
Potrošnja goriva po času	kg/h	1,8	0,7
Protok gasne mase	g/s	6,0	3,6
Temperatura sagorevanja gasa	°C	214	107
Minimalni pritisak povlačenja	Pa	12,0	12,0
Kapacitet rezervoara	kg	16,5	
Autonomija	h	9,2	23,6
Potrebna energija za funkcionisanje	W	90	
Otpust dimnih gasova	mm	Ø 80	
Usis vazduha za sagorevanje	mm	Ø 50	
Neto težina	kg	76	
Zapremina za zagrevanje*	m ³	187,5	

* Vrednosti su izračunate u skladu sa zakonom za domaćinstva sa toplotnim potrebama od 60 W/m³ i visini od 2,6 m.

1.7 Osobine goriva

Ova peć se najpre karakteriše činjenicom da sagoreva prirodno gorivo (drveni pelet), koji se ekološki dobija iz otpada drvne industrije (strugotine/piljevina). Nakon što su ispravno očišćene i osušene strugotine i piljevina, koje nastaju u postupcima obrade drveta, komprimuju se pod izuzetno visokim pritiskom kako bi proizveli male cilindre čistog drveta: pelete. Svaki sićušni cilindar može da varira po dužini i debljini, od 1 do 3 cm dužine i od 6 do 8 mm u poluprečniku

Drveni pelet se najpre karakteriše niskom vlažnošću (ispod 12%) i visokom gustinom (= 600 kg/m³), kao i svojom ujednačenošću i kompaktnošću, što ovoj vrsti goriva pruža karakteristike visoke kalorične vrednosti (DTV 4100–5000 kcal/kg).



Drveni pelet koji se koristi kao gorivo za ovu peć mora da poseduje odlične karakteristike kvaliteta, kao što su, na primer, one propisane standardima DIN 51731, ONORM M 7135 i EN plus A1, za koje su dole navedene brojne osnovne stavke

- ⚠ PAŽNJA: Kao što to zahtevaju relevantni evropski zakoni koji regulišu karakteristike komercijalnih goriva, peleti moraju biti proizvedeni isključivo korišćenjem strugotina neprerađenog drveta, bez dodatih materija.
- ⊖ Strogo je zabranjeno korišćenje tečnog ili bilo kakvog čvrstog goriva izuzev drvenog peleta.
- ⚠ PAŽNJA: Da bi se rad peći doveo na najbolji nivo, preporučuje se korišćenje drvenog peleta koji je overilo akreditovano telo. Korišćenje drugih vrsta peleta u odnosu na one koje navodi proizvođač, može dovesti do kvara peći i može poništiti garanciju.

Skladištenje i rukovanje drvenim peletom važni su zadaci koji se moraju pažljivo obavljati.

- Gorivo se mora čuvati na suvom i toplom mestu.

- Peletom se mora rukovati tako da bi se sprečilo da se previše zdrobi i ne postane fin prah.

Pridržavanje ova dva jednostavna pravila omogućić će bolju efikasnost sagorevanja i čak će pomoći u održavanju pravilnog rada pokretnih mehaničkih delova aparata.

⚠ PAŽNJA: Ukoliko se aparat ne koristi dovoljno dug vremenski period (više od petnaest dana), treba ukloniti sav preostali pelet iz rezervoara da bi se sprečilo da postane previše vlažan jer to može da dovede do kvara proizvoda.

Standardi kvaliteta za drveni pelet	Jedinica mere	ÖNORM M 7135	DIN 51731	DIN plus	EN plus A1
Prečnik	mm	od 4 do 10	od 4 do 10	da 4 a 10	6 ± 1
Dužina	mm	5 x P ¹	< 50	5 x P ¹	3,75<D<40 ³
Gustina	Kg/dm ³	> 1,12	1,0 - 1,4	> 1,12	>0,6 (pros. zap. masa)
Vlažnost	%	< 10	< 12	< 10	< 10
Pepeo	%	< 0,50	< 1,50	< 0,50	< 0,50
Toplotna vrednost	kWh/kg	> 5	4,86 - 5,42	> 5	> 4,5
Sumpor	%	< 0,04	< 0,08	< 0,04	< 0,05
Azot	%	< 0,3	< 0,3	< 0,3	< 0,3
Hlor	%	< 0,02	< 0,03	< 0,02	< 0,02
Prašina	% težina	< 2,3	-	< 2,3	< 1
Vezivna sredstva	% presovane mase	< 2	2	< 2	
¹ Najviše 20% sme da ima dužinu 7,5 puta veću od prečnika D					
² DIN zabranjuje korišćenje bilo kakvih dodatih supstanci. Međutim, ova zabrana ne važi za male grejne sisteme.					

3 Najviše 5% peleta sme da ima dužinu veću od 40 mm, maksimalno 45 mm.

1.8 Preporuke za bezbednost

- △ PAŽNJA: Pažljivo pročitajte priložen priručnik sa uputstvima pre instalacije.
- △ PAŽNJA: Ložište se mora isprazniti pre nego što se uređaj uključi u slučaju da dođe do bilo kakvih poteškoća pri uključivanju samog uređaja.
- ⊖ Strogo je zabranjeno koristiti bilo kakvu drugu vrstu čvrstog ili tečnog goriva osim drvenog peleta poluprečnika 6 mm, za koji je peć osmišljena. Izbegavajte korišćenje mokrog ili zdrobljenog peleta.
- ⊖ Da bi se rad peći doveo na najbolji nivo, preporučuje se korišćenje drvenog peleta koji je overilo akreditovano telo. Korišćenje drugih vrsta peleta u odnosu na one koje navodi proizvođač može dovesti do kvara peći i može poništiti garanciju.
- ⊖ Pri unosu peleta, pripazite da slučajno ne upadne u neki drugi unutrašnji deo proizvoda osim peleta u odgovarajući rezervoar.
- △ PAŽNJA: Ako niste u stanju da upalite peć, biće neophodno da ispraznite ložište. Ukoliko ovaj postupak ne izvršite, može doći do prekomerno jakog gorenja koje može dovesti do stvaranja značajne količine dima.
 - △ PAŽNJA: Ne otvarajte vrata niti isključujte električni kabl tokom faza paljenja ili gašenja, niti dok je peć u funkciji, čak i ako je komora za sagorevanje blokirana ili pretrpana; pokrenite postupak gašenja i sačekajte da peć završi faze rada pre nego što rešite problem. Ne pokušavajte da ponovo upalite peć dok se problem ne reši.
 - △ PAŽNJA: Nemojte remetiti proceduru gašenja peći (na primer, tako što ćete isključiti električni kabl) dok se ne završi.
- △ PAŽNJA: Ako se drveni pelet akumulira u komori za sagorevanje dok je uređaj u funkciji, odmah isključite uređaj i ponovo ga uključite koristeći program veće ventilacije. Ako pelet nastavi da se akumulira, pokušajte sa korišćenjem druge vrste drvenog peleta ili pozovite službu za pomoć.
 - △ PAŽNJA: Nikada ne unosite pelet ručno u komoru za sagorevanje.
- △ PAŽNJA: Da biste sprečili moguće nezgode, uvek sledite napomene za pravilno korišćenje koje se nalaze u ovom priručniku za uređaj i njegove električne komponente.
 - △ PAŽNJA: Postupci instalacije, umrežavanja inspekcije, održavanja i popravke može izvršiti isključivo kvalifikovano osoblje.
- △ PAŽNJA: Proizvod se mora instalirati uz potpuno poštovanje važećih zakonskih standarda.
- △ PAŽNJA: Uvek se pridržavajte sigurnosnih preporuka i bezbednosnih standarda na koje ukazuje ovaj priručnik
- △ PAŽNJA: Svako ko vrši intervencije na proizvodu mora prethodno da pročita i potpuno razume sadržaj ovog priručnika i potpuno da poznaje kontrolnu tablu proizvoda.
- △ PAŽNJA: Proizvod se može koristiti, menjati i programirati samo od strane odraslih osoba. Netačna ili proizvoljna podešavanja mogu dovesti do opasnih situacija odnosno kvarova.
- △ PAŽNJA: Kompanija ALFA PLAM ne snosi nikakvu građansku odnosno krivičnu odgovornost za oštećenja u slučaju da je proizvod izložen neovlašćenim opravkama ili zamenama delova.
- △ PAŽNJA: Dok je u proizvod u funkciji, neke njegove površine mogu dosegnuti izuzetno visoke temperature. Zbog toga se korisniku preporučuje da preduzme sve neophodne predostrožnosti, naročito kad

god su deca odnosno stariji ili onesposobljeni ljudi prisutni.

- ⚠ PAŽNJA: Ne zaklanjajte ili zagušujte ispust vrelog vazduha na bilo koji način. Ne pokrivajte proizvod tkaninom ili drugim sličnim materijalima.
- ⚠ PAŽNJA: Kako biste izbegli da se uređaj slučajno ne prevrne, nikada ne naslanjajte ili postavljajte preveliku težinu na otvorena vrata dok je postupak čišćenja u toku. Preporučuje se da izbegavanje ovakve vrste pritisaka i preuzimanje neophodne predostrožnosti, naročito kad god su deca odnosno starija ili onesposobljena lica prisutna.

1.9 Opšte preporuke

- ⚠ PAŽNJA: Nikada nemojte koristiti proizvod za druge svrhe osim za one za koje je osmišljen i proizveden.
- ⚠ PAŽNJA: Proizvod se ne sme koristiti za kuvanje.
- ⚠ PAŽNJA: Proizvod se ne sme koristiti u slučaju da dođe do bilo kakvih kvarova ili neispravnosti. U tim slučajevima, odmah isključite električni kabl proizvoda iz utičnice.
- ⊘ NIKADA ne ostavljajte otvorena vrata proizvoda dok je u funkciji.
- ⓘ Čunci se moraju redovno pregledati.
- ⊘ NIKADA ne koristite vodenu paru za čišćenje proizvoda.
- ⓘ Uvek se obratite kvalifikovanom i ovlašćenom osoblju za bilo kakve servisne intervencije koje mogu biti neophodne. Koristite isključivo originalne rezervne delove za zamene delova.
- ⓘ Gorivo u gorioniku se može unositi jedino putem automatskog sistema za unos, a ne neposredno od strane korisnika.
- ⚠ PAŽNJA: U slučaju „neuspelog paljenja”, mora se ukloniti sav pelet koji se nataložio u ložištu pre nego što se pokuša sa ponovnim paljenjem peći. Pelet koji se ukloni iz ložišta nikada se ne sme vratiti u rezervoar.
- ⓘ Ovaj priručnik se mora smatrati sastavnim delom proizvoda i mora se koristiti tokom njegovog čitavog servisnog veka. Mora se skladištiti na sigurnom mestu. U slučaju da se priručnik izgubi ili ošteti, zamenski primerak možete zatražiti od svog prodavca.

1.10 Sigurnosni uređaji

Proizvod je opremljen sledećim sigurnosnim uređajima:

- **Termostat za utvrđivanje temperature rezervoara:** ovaj uređaj gasi rad proizvoda svaki put kada se prekorači postavljeno sigurnosno ograničenje;
- **Merač za utvrđivanje temperature dima:** ovaj element utvrđuje temperaturu dima i neprestano nadgleda pravilan rad proizvoda;
- **Prekidač za pritisak:** ovaj element utvrđuje da li dolazi do zapušavanja čunka;
- **Termometar za okruženje:** ovaj element neprestano nadgleda temperaturu prostorije u kojoj se peć nalazi;
- **Režim modulacije rada:** ukoliko temperatura dima prekorači zadat sigurnosni prag, uređaj će automatski umanjiti količinu peleta za sagorevanje dok temperatura ne padne ispod utvrđenog ograničenja.

Netačna podešavanja parametara mogu dovesti do prekoračenja sigurnosnih ograničenja i mogu dovesti do suviše potrošnje peleta. Do prekoračenja sigurnosnih ograničenja takođe može doći usled slabog provetranja okruženja u kome se peć nalazi koje ne pruža uređaju dovoljno hladnog vazduha

- ⊗ ZABRANJENO JE isključiti sigurnosne uređaje. Kada se eliminiše uzrok aktiviranja sigurnosnog sistema, uređaj se može ponovo pokrenuti kako bi se povratilo njegovo pravilno funkcionisanje.
- ⚠ PAŽNJA: Uređaj se mora instalirati na takav način da se lako može pristupiti njegovom električnom kablu.
- ① Napomena: Sigurnosni odeljak je sastavljen imajući u vidu normalne uslove korišćenja proizvoda, koji su opisani i precizirani u poglavlju 3. Kompanija ALFA PLAM. ne snosi nikakvu odgovornost za bilo kakve lične povrede ili oštećenje imovine do kojih može doći ukoliko se peć ne koristi u skladu sa uslovima navedenim u ovom korisničkom uputstvu. Kompanija ALFA PLAM takođe ne snosi nikakvu odgovornost za bilo kakve lične povrede ili oštećenje imovine do kojih može doći ukoliko se korisnik ne pridržava sledećih propisa:
 - A) Moraju se preduzeti sve odgovarajuće mere i predostrožnosti da bi se obezbedilo da nijedna strana ne pokrene opremu dok se vrše popravke, podešavanja, zamene delova odnosno operacije održavanja;
 - B) Nemojte uklanjati odnosno menjati bilo koje sigurnosne uređaje na aparatu;
 - C) Uređaj se mora povezati na sistem za odstranjivanje dima koji pravilno funkcioniše;
 - D) Proverite da se okruženje u kome je peć postavljena dovoljno provetrava, kao što je propisano ovim priručnikom.

1.11 Okruženje za korišćenje proizvoda

- ⚠ PAŽNJA: Uređaj se mora instalirati u okruženju sa ventilacijom, a u skladu sa važećim propisima mora mu se obezbediti dovoljno vazduha za sagorevanje. Ovo je važno za obezbeđivanje njegovog pravilnog rada.
- ⚠ PAŽNJA: Prostorija mora imati zapreminu ne manju od 20 m³ i mora posedovati sve neophodne uslove ventilacije, kao što je opisano u poglavlju 2 ovog priručnika. Ovi uslovi će obezbediti neophodan protok vazduha da bi se omogućilo pravilno sagorevanje (40 m³/h).
- ⊗ ZABRANJENO JE koristiti proizvod u spavaćim sobama i kupatilima.
- ⊗ ZABRANJENO JE koristiti proizvod u prostorijama u kojim je postavljeno drugo grejno telo koje nema sopstveni sistem za unos vazduha.
- ⊗ ZABRANJENO JE postaviti proizvod u blizini zapaljivih materijala.
- ⊗ ZABRANJENO JE postaviti proizvod na pod napravljen od zapaljivog materijala osim ukoliko se ne koristi zaštitna ploča od nezapaljivog materijala.
- ⊗ ZABRANJENO JE koristiti proizvod u eksplozivnim i potencijalno eksplozivnim atmosferama.

2. Instalacija

Morate se pridržavati svih lokalnih i nacionalnih zakona i evropskih standarda pri instalaciji, korišćenju i održavanju aparata.

2.1 Smeštanje uređaja

Naš proizvod stvara toplotu tako što unosi vazduh neophodan za proces sagorevanja neposredno iz okruženja koje treba zagrejati.

Iz ovog razloga, kao i zbog osnovne sigurnosti korisnika peći, uređaj se uvek mora montirati unutar adekvatno provetrenog okruženja da bi se obezbedio stalan protok vazduha za sagorevanje.

Stoga je neophodno postaviti otvore za usis vazduha koji se povezuju sa vazduhom napolju (kao što je prikazano na slici 2.1)

① U skladu sa odredbama propisanim u standardu UNI 10683, otvori za usis vazduha moraju imati sledeće osobine:

1. Moraju imati unutrašnji poprečni presek ne manji od 80 cm²;
2. Moraju biti postavljeni na približnoj visini poda;
3. Moraju biti adekvatno zaštićeni žičanom mrežom ili rešetkom tako da se minimalni uslov poluprečnika za protok vazduha ne umanjuje;
4. Moraju se postaviti tako da ne budu zaklonjeni na bilo kakav način.

① Pravilan protok svežeg vazduha takođe se može obezbediti korišćenjem otvora ka susednoj prostoriji, ukoliko je prostorija u pitanju opremljena direktnom ventilacijom i ne predstavlja rizik od požara, kao što je skladište, garaža ili stovarište, kao što je propisano standardom UNI10683.

Preporučuje se da izbegavate da postavite grejno telo u prostorijama gde su uređaji koji ne mogu da rade na zatvoren način u odnosu na okruženje ili u prostorijama gde su uređaji koji mogu da umanje pritisak u samoj prostoriji u odnosu na spoljašnje okruženje, jer to može dovesti do problema sa slabim unosom vazduha za naš proizvod (UNI 10683).

⚠ PAŽNJA: Zabranjeno je ispuštanje proizvoda sagorevanja peći u zajednički čunak.

Prilikom provere kompatibilnosti sistema, preporučuje se da utvrdite da li površina za podršku (pod) poseduje adekvatan kapacitet tereta (kg) da izdrži težinu proizvoda. Ako ovo nije slučaj, preporučuje se da preduzmete odgovarajuće bezbednosne mere (na primer, da koristite ploču za raspodelu tereta).

Prilikom montaže peći, preporučuje se da je postavite na odgovarajućoj udaljenosti od zida kako bi se omogućio pristup zadnjoj strani peći (preporučujemo najmanje 20 cm) i bočnoj strani (preporučujemo 80 cm). Takav prostor može biti neophodan, na primer, kako bi se omogućilo adekvatno čišćenje.

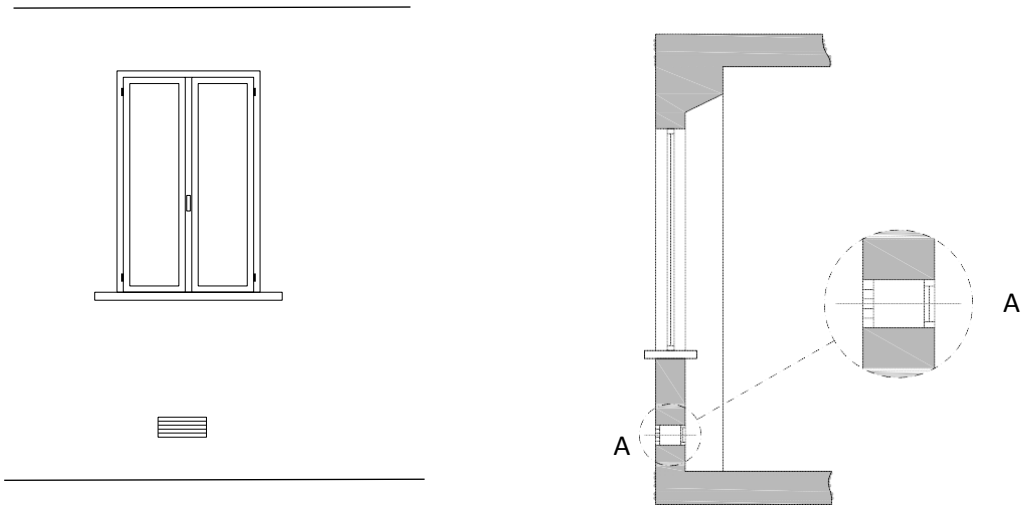

Slika 2.1: Primer neophodnog otvora za vazduh

ⓘ Nikada ne dopustite da se zapaljivi materijali približe ili, štaviše, dođu u kontakt sa spoljnim površinama komore za sagorevanje, jer one mogu dosegnuti izuzetno visoke temperature dok je proizvod u funkciji.

Ukoliko je pod napravljen od zapaljivog materijala (npr. tvrdo drvo), preporučuje se da ga zaštitite tako što ćete postaviti sloj nezapaljivog materijala ispod i oko same peći.

Dodatne informacije o minimalnoj bezbednoj udaljenosti od zapaljivih materijala (videti sliku 2.2.a):

- Minimalna udaljenost od zapaljivog poda ($F = 4$ cm);
- Minimalna udaljenost od zapaljivog zadnjeg zida ($P = 20$ cm);
- Minimalna udaljenost od zapaljivog bočnog zida ($L = 40$ cm);
- Minimalna udaljenost od zapaljivog materijala sa prednje strane ($R = 150$ cm).

Nakon što odredite mesto gde ćete postaviti peć, moguće je podesiti nogare koji naginju peć kako biste dosegli odgovarajuću visinu. Za naginjanje peći u stranu potrebne su dve osobe. Nakon što podesite nogare, pažljivo spustite peć (vidi sliku 2.2.b).

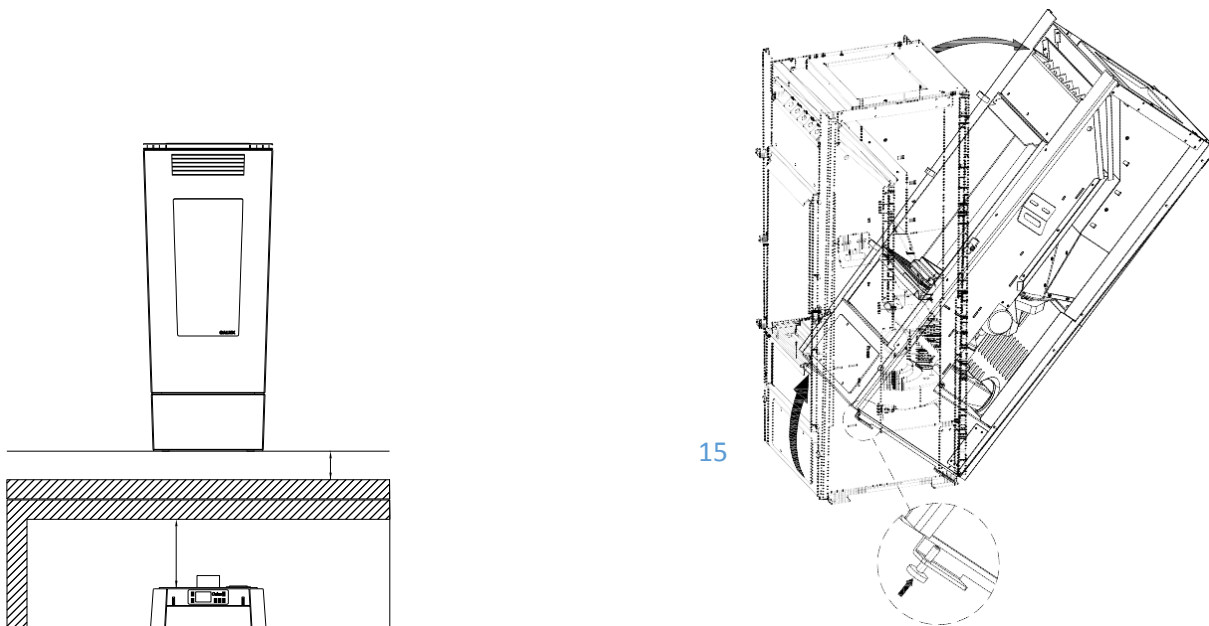

nazad

bok

bok

napred

Slika 2.2.a: *Udaljenost pri postavljanju*

Slika 2.2.b: *Nakrivljena peć*

2.2 Osobine Čunka

Glavne osobine čunka navedene su ispod, na osnovu zahteva standarda:

- Ventil za inspekciju (I);
 - Maksimalna visina cevi koja je direktno povezana za otvor za izlaz dima na peći mora biti između 2 do 3 m;
 - Ako vam je potreban horizontalni segment, molimo neka ne prevazilazi 1,5 m dužine i nagib od 3 do 5% kako biste pomogli odvodu dima;
- Koristite krajnji deo koji je otporan na vetar i vodu kako biste sprečili menjanje stanja nešto većeg pritiska samog čunka (ne stavljajte horizontalni deo na kraj čunka);
- ① Stanje nešto većeg pritiska čunka potrebno je da bi se olakšao tok dima iz komore za sagorevanje napolje.
 - ① Imajte na umu da se bilo kakvo odstranjivanje suvišne toplote vrši od strane električnog kontrolnog dela (modulacija, gašenje itd.)

- Izduvni kanal mora biti napravljen od materijala koji su otporni na proizvode sagorevanja i vlagu (pregled će omogućiti uklanjanje bilo kakve vlage);
 - Kanali moraju biti proizvedeni na takav način da spreče bilo kakvo propuštanje dima.
 - Kanal mora biti izolovan, pogotovo spoljni deo koji je izložen atmosferskim uslovima.
- ① Izbegavajte korišćenje potpuno horizontalnih segmenata

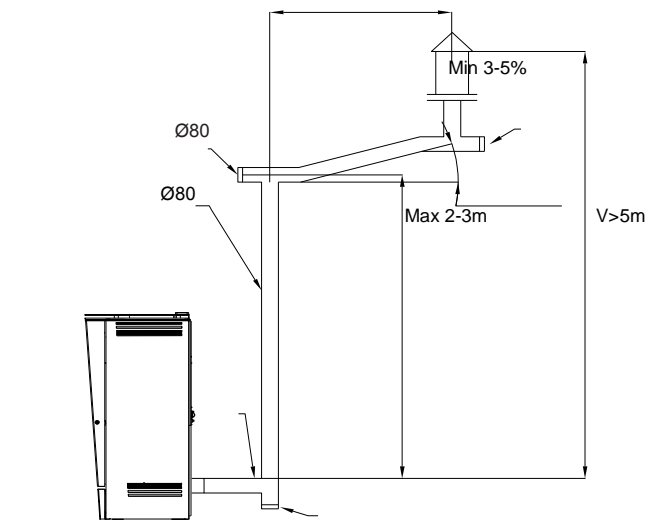

Slika 2.3: Izduvni kanal

- ① Prostorija u kojoj će se montirati grejno telo ne treba da ima aspiratore, jer oni mogu da umanje pritisak okruženja.
- ① Strogo je zabranjeno zatvoriti otvore za vazduh.
- ① Izduvni kanal se mora čistiti barem jednom godišnje; preporučujemo vam da izvršite temeljno čišćenje i izduvnog kanala i njegovih veza.
- ① Nakon perioda nekorišćenja i pre pokretanja, proverite da nema zagušenja

⚠ PAŽNJA: Izduvni kanal mora biti sagrađen u skladu sa odredbama standarda.

⚠ PAŽNJA: Proverite odgovarajućim alatom da li odžak ima minimalnu vučnu snagu od 10 Pa.

2.2.1 Odvod dima ka spoljnjem zidu

Jedno od rešenja koje se može primeniti uključuje smeštanje peći na drevni pelet blizu spoljašnjeg zida kuće tako da se izduvni gasovi oslobađaju direktno napolje (slika 2.4). Neke od napomena istaknute standardom za ovu vrstu konfiguracije sistema navedene su ispod:

- Uvek se uverite da postoji ventil za inspekciju (I) da bi se omogućili redovni postupci čišćenja, kao i odstranjivanje vlage koja može da se oformi;
- Završetak na dimnjaku (T) mora biti takve vrste da je otporan na vetar i vodu;
- Obratite pažnju da je čunak pravilno izolovan u delu koji prolazi kroz zid.

Ako se čunak za odvođenje izduvnih gasova nalazi u potpunosti napolju, mora biti napravljen od duplog zida od nerđajućeg čelika da bi se obezbedila veća otpornost na atmosferske uslove, kao i pravilna temperatura samih izduvnih gasova.

2.2.2. Odvod dima ka krovu putem tradicionalnog dimnjaka

Izduvni gasovi peći mogu se odstraniti i putem tradicionalnog već ugrađenog odžaka (slika 2.5), ukoliko on ispunjava važeće standarde Standard ističe glavne osobine dobrog dimnjaka (C), koji su sažeto navedeni ispod:

- Pravilna izolacija, najpre u spoljašnjem delu koji je izložen atmosferskim uslovima;
- Stalan unutrašnji poluprečnik (ne sme biti segmenata sa manjim poluprečnikom);
- Mora biti napravljen od materijala koji je otporan na visoke temperature, na efekte proizvoda sagorevanja i na korozivne efekte vlage koja se može oformiti;
- Uglavnom vertikalni položaj, bez odstupanja od vertikalnih uglova većih od 45°.

Preporučuje se da osnova dimnjaka bude opremljena komorom za prikupljanje čvrstih materija odnosno vlage (R). Komora mora biti pristupačna putem hermetičkih vrata (I).

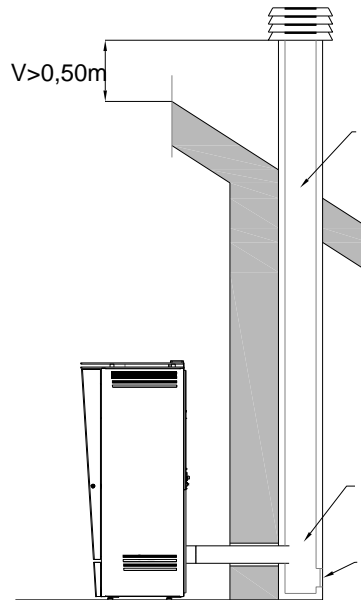
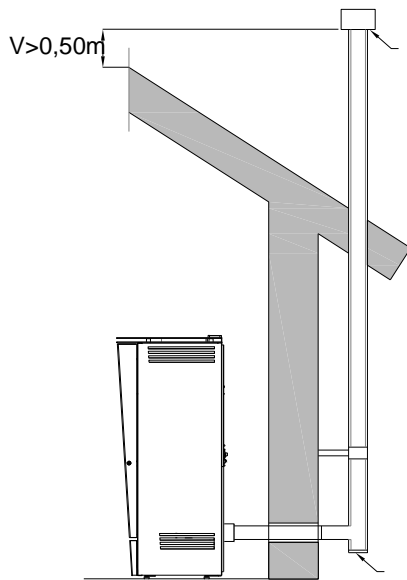

Slika 2.4: Odvod dima ka spoljnom zidu

Slika 2.5: Odvod dima ka krovu putem tradicionalnog odžaka

Preporučuje se da sledite smernice utvrđene standardima u odnosu na veličinu i poluprečnik odžaka (C). U svakom slučaju, nikada ne koristite izdumni kanal sa unutrašnjim poluprečnikom manjim od 100 mm.

U slučaju izdumnih kanala većih poluprečnika, mora se postaviti čelična cev (A) unutar cigala ili maltera dimnjaka (C), kao što je prikazano na slici 2.6.

① Čelična cev mora biti izolovana pomoću odgovarajućeg materijala otpornog na toplotu, kao što je kamena vuna ili vermikulit (B), i mora biti odvojena od spoljašnjeg dela samog dimnjaka.

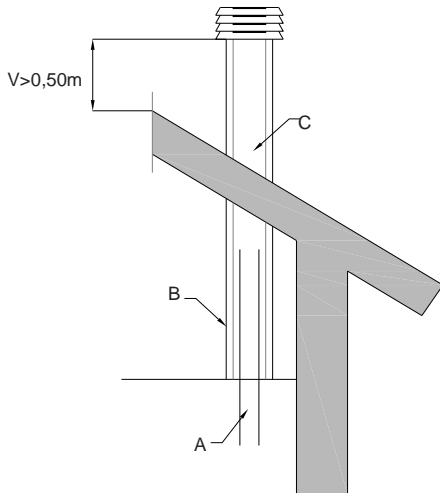

Slika 2.6: Primer spajanja sa odžakom

- ① U slučaju požara u odžaku ili čunku, odmah ugasite peć i isključite je iz električnog sistema.

2.3 Rasklapanje i odlaganje otpada

Ambalaža se sastoji od materija koje nisu toksične ili štetne. Nisu potrebni posebni uslovi za njeno odlaganje. Korisnik je odgovoran za odlaganje preostalih komponenata ambalaže. On mora izvršiti odgovarajuće postupke odlaganja u skladu sa važećim standardima u državi u kojoj je proizvod montiran.

⚠ PAŽNJA: Elementi ambalaže moraju se držati van domašaja dece koja se ne nadgledaju ili osoba sa invaliditetima

2.4 Električne veze

Proizvod se sme povezati na električnu mrežu samo nakon što se instalira električna izolacija.

- ① Povežite proizvod na kućnu električnu mrežu.
- ① Samo pritisnite glavni prekidač na zadnjoj strani uređaja ako hoćete da uključite uređaj. Kada to učinite, peć će biti spremna za paljenje. Za postupke paljenja i programiranja, pogledajte odeljak 4.

2.5 Merač sobne temperature

Merač sobne temperature može se podesiti tek nakon što je postavljena električna instalacija. Ovaj merač omogućava de se temperatura u prostoriji gde je peć postavljena neprekidno prati.

- ① Postavljanje merača sobne temperature na odgovarajuće mesto obezbediće pravilan rad proizvoda.

3. Korišćenje proizvoda

3.1 Neophodne provjere i kontrole za prvo paljenje

Sledeća uputstva se moraju poštovati prilikom prvog paljenja:

- Proverite da li su ispunjeni svi zahtevi u pogledu bezbednosti (videti odeljak 1.8);
 - Uređaj uključite na napajanje tek kada budete sigurni da napon napajanja iznosi 230 V ~50 Hz. Kada to utvrdite, prebacite prekidač na zadnjem panelu uređaja na poziciju „ON” – uključeno;
 - Proverite da li je displej na kontrolnom panelu uključen, što ukazuje na to da je uređaj adekvatno uključen na napajanje;
 - Proverite da li ima dovoljno goriva u rezervoaru za predviđeni period rada.
- ① Gorivo mora da bude u skladu sa uputstvima datim u odgovarajućem odeljku ovog uputstva.
- ① Ofarbani delovi peći mogu da ispuštaju isparenja neprijatnog mirisa tokom prvih nekoliko paljenja. Ovaj fenomen se povezuje sa hemijskim procesom stabilizacije korišćene farbe. Iz ovog razloga, tokom ovog perioda prostoriju u kojoj se peć nalazi morate redovno i dobro da provetravate.

3.2 Unos goriva

Otvorite gornja vrata proizvoda da biste uneli pelet. U vezi sa gorivom, morate se pridržavati napomena koje se nalaze u relevantnom delu ovog priručnika.

⚠ PAŽNJA: Nemojte da dopustite da kesa sa drvenim peletom dođe u kontakt sa vrućim delovima proizvoda tokom unosa goriva.

⚠ PAŽNJA: Nemojte da uklonite zaštitnu rešetku unutar dela za unos peleta.

⚠ PAŽNJA: Nemojte da naslonite punu težinu kese koja sadrži gorivo na sam proizvod.

⚠ PAŽNJA: Kada završite sa unosom peleta, zatvorite gornja vrata.

① Periodično proveravajte količinu drvenog peleta koji se nalazi u rezervoaru i napunite ga na vreme.

⚠ PAŽNJA: Prevelika vlaga može da dovede do toga da se pelet izdrobi u fini prah što može da dovede do povećanog taloženja u zoni kotla, čak i do blokade samog sistema za unos (puža).

① Prilikom ubacivanja peleta, pobrinite se da pelet slučajno ne upadne u druge unutrašnje delove uređaja, osim u odgovarajući rezervoar.

① Koristite isključivo pelet prečnika od 6 do 8 mm.

Ubacivanje peleta

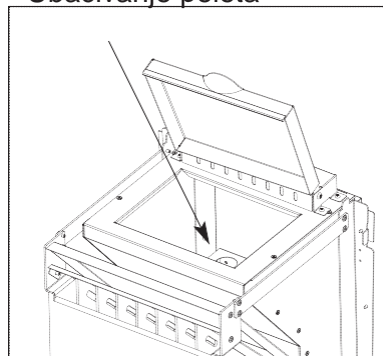

4. Upravljački sistem peći

Na peći je ugrađen napredni kontrolni sistem koji omogućava bezbedno, efikasno i pouzdano upravljanje radom i maksimalnu funkcionalnu iskorišćenost peći.

Karakterišu ga:

- jednostavnost postavke i upotrebe,
- jednostavne i direktne korisničke funkcije,
- pouzdan i fleksibilan funkcijski softver specijalno razvijen za peći na pelet,
- napredne funkcije dostupne za instalatere radi adaptacije različitih konfiguracija i instalacija

4.1 Električna šema konekcije

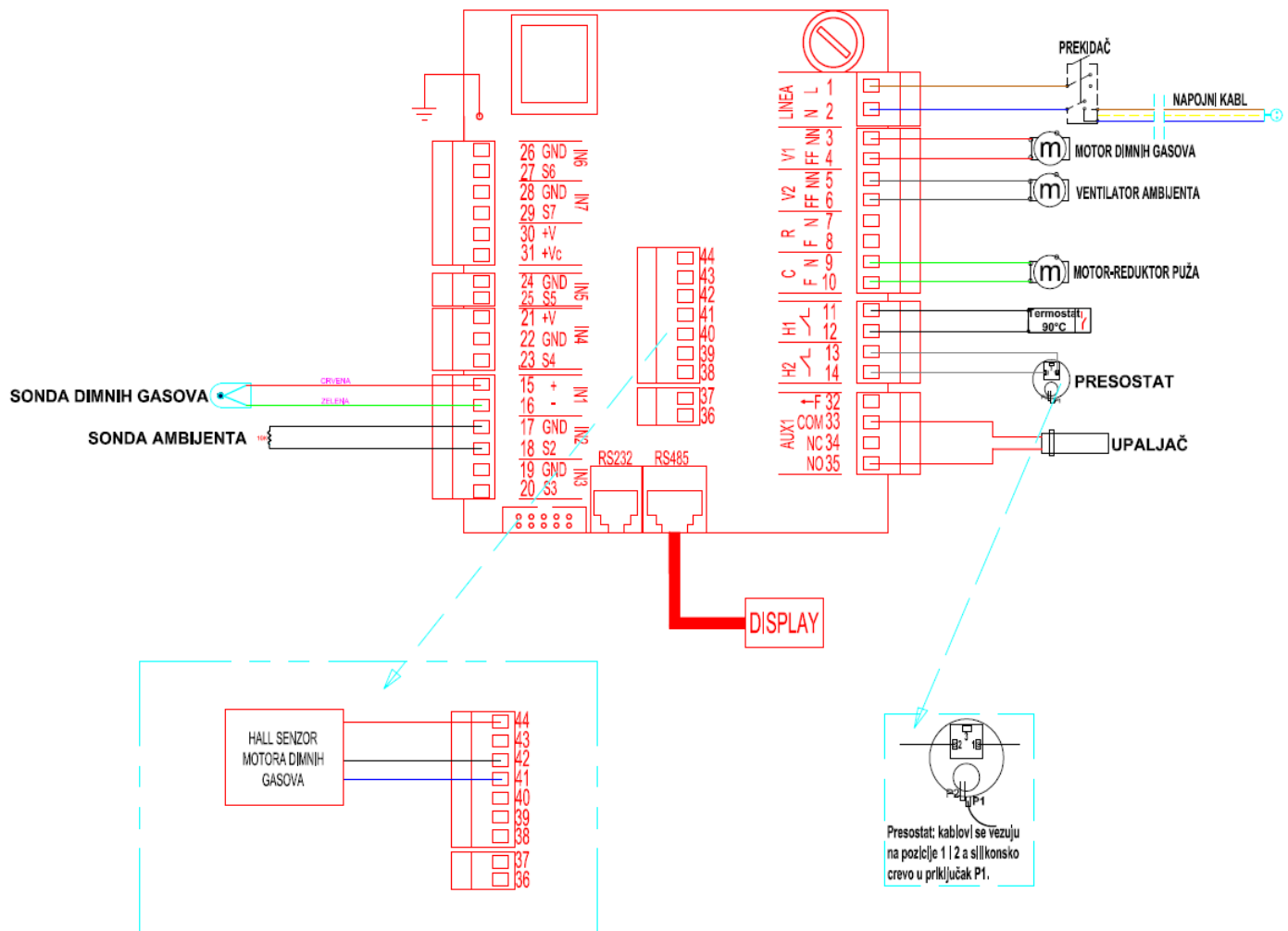

4.2 Kontrolni panel (displej): upotreba i funkcije

4.2.1 Displej K100

Glavni okvir pokazuje: vreme i datum, hrono aktivaciju, energiju sagorevanja, energiju grejanja, funkcijsko stanje, trenutnu temperaturu prostorije, zadatu temperaturu prostorije, led lampice

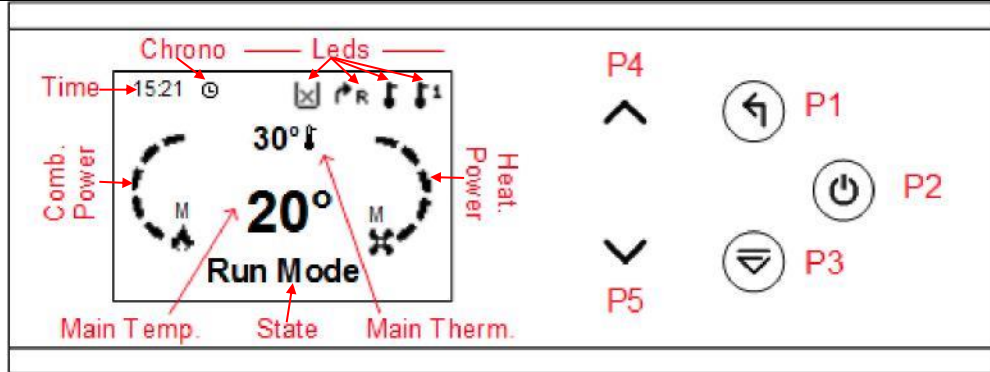

Prikaz	Značenje		
Main Temp.	Trenutna vrednost temperature prostorije		
State	Funkcijsko stanje peći		
Main Therm.	Zadata temperatura prostorije		
Comb. Power	Snaga sagorevanja		
Heat. Power	Snaga grejanja		
Time	Vreme		
Chrono	Vremenski programiran rad		
Taster	Funkcija		
P1	Izlaz iz menija/podmenija		
P2	Paljenje i gašenje (držati pritisnuto 3 sekunde), resetovanje grešaka (držati pritisnuto 3 sekunde), hrono aktivacija i deaktivacija		
P3	Ulaz u korisnički meni 1 / podmeni, ulaz u korisnički meni 2 (držati pritisnuto 3 sekunde), čuvanje podataka		
P4	Ulaz u meni za vizuelizaciju, povećavanje		
P5	Ulaz u meni za vizuelizaciju, smanjivanje		
Led	Funkcija	Led	Funkcija
☒	Nedostatak peleta	↓	Postignuta zadata temperatura prostorije
↻	Pravac protoka vazduha	⬆	Postignuta temperatura daljinskog termostata (ukoliko je priključen daljinski termostat)

4.2.2 Alarmi

Opis	Sistemska stanje	Šifra
Bezbednosna greška – sigurnosni termostat: signalizira i kad je sistem isključen	Blokada	Er01
Bezbednosna greška – presostat: signalizira samo ako je ventilator sagorevanja uključen	Blokada	Er02
Gašenje u slučaju temperature dimnih gasova manje od dozvoljene	Blokada	Er03
Gašenje u slučaju temperature dimnih gasova veće dozvoljene	Blokada	Er05
Termostat peleta je aktiviran	Blokada	Er06
Greška enkodera ventilatora: nema signala enkodera	Blokada	Er07

Greška enkodera ventilatora: neuspela regulacija ventilatora sagorevanja	Blokada	Er08
Datum i vreme nisu ispravni zbog dužeg nestanka struje	Blokada	Er11
Neuspelo paljenje	Blokada	Er12
Nestanak napajanja	Blokada	Er15
Greška u komunikaciji - Diskonekcija displeja	Blokada	Er16
Greška regulatora protoka vazduha	Blokada	Er17
Nema više peleta	Blokada	Er18
Oštećen senzor protoka vazduha	Blokada	Er39
Minimalni protok vazduha u fazi provere nije dostignut	Blokada	Er41
Maksimalni protok vazduha dostignut (F40)	Blokada	Er42
Greška: otvorena vrata	Blokada	Er44
Greška enkodera puža: nema signala enkodera	Blokada	Er47
Greška enkodera puža: neuspela regulacija brzine puža	Blokada	Er48
Greška modula I/O 12C	Blokada	Er52
Greška servisa. Obaveštava da je dostignut planirani period rada (posle predubacivanja): sistem će se zaustaviti tek kad pređe u režim rada.	Blokada	Servis

4.2.3 Ostale poruke

Opis	Šifra
Greška sonde prilikom kontrole u fazi provere	Prob
Obaveštava da je dostignut planirani period rada. Neophodno je očistiti peć ili kotao.	Clean
Otvorena vrata	Door
Poruka se pojavljuje ukoliko se sistem isključi tokom paljenja (posle predubacivanja) od strane spoljnog uređaja: sistem će se zaustaviti tek kad pređe na režim rada.	Block ignition
Nema komunikacije između matične ploče i displeja (tastature).	Link Error
Periodično čišćenje u toku.	Cleaning On

4.2.4 Vizuelizacije

Pritiskom tastera P4 ili P5 ulazi se u meni za vizualizaciju.

Ovde se može u svakom trenutku videti vrednost temperature ambijenta, dimnih gasova, broja obrtaja motora dimnih gasova, ON vremena puža itd. Sledeći pokazatelji rada peći mogu se proveriti u meniju za vizualizaciju:

Displej	Opis
Exhaust T. [°C] 103	Temperatura dimnih gasova
Room T. [°C] 25	Lokalna sobna temperatura;
Rem. Room T. [°C]25	Daljinska sobna temperatura; vidljiva samo ako je aktivan daljinski termostat
Air Flux 750	Protok vazduha; vidljiv ako je aktivan merač protoka primarnog vazduha
Fan Speed [rpm] 1250	Brzina ventilatora izduvnih gasova;
Auger [°C] 1,2	ON vreme puža;
Cleaning [h] 450	Radno vreme preostalo pre čišćenja peći; vidljivo samo ako je aktiviran tajmer
Work time [h] 2985	Ukupno radno vreme peći u režimu rada, modulacije i bezbednosti
Ignitions [h] 106	Broj pokušaja paljenja
Product Code: 494- 0000	Šifra proizvoda

4.3 User menu 1 - Korisnički meni 1

Kratkim pritiskom na taster P3 ulazi se u korisnički meni 1.

Tasterima P4 i P5 listaju se različiti podmeniji (combustion management, heating management ...) a zatim se pritiskom na taster P3 ulazi u bilo koji odabrani podmeni.

Combustion Management Upravljanje sagorevanjem	Power - Snaga U ovom podmeniju moguće je modifikovati snagu sagorevanja sistema. Tasterima P4 i P5 bira se između 5 snaga (Snaga 1, Snaga 2, Snaga 3, Snaga 4 i Snaga 5). Kada se odabere željena snaga pritisne se taster P3 za potvrdu. Iz podmenija se izlazi pritiskom tastera P1.
	Auger Calibration - Kalibracija puža Omogućava modifikaciju vrednosti podešene za trajanje ON vremena puža. Vrednosti su u opsegu od -7 do 7. Fabrička vrednost je 0. (pogledati tačku 4.6.2)
	Fan Calibration - Kalibracija ventilatora Omogućava modifikaciju vrednosti podešene za brzinu motora dimnih gasova. Vrednosti su u opsegu od -7 do 7. Fabrička vrednost vrednost je 0. (pogledati tačku 4.6.3)
Heating Management Upravljanje grejanjem	Room Thermostat - Termostat prostorije Ovaj meni omogućava modifikaciju zadate vrednosti temperature lokalne prostorije (prostorije u kojoj je peć instalirana). Vrednost temperature, podešene u ovom meniju, predstavlja uslov rada peći . Zapravo peć će raditi u odabranom režimu rada sve dok ne postigne zadatu vrednost temperature prostorije. Kada se zadata vrednost postigne onda peć prelazi u stanje modulacije odnosno radi minimalnom snagom. Peć izlazi iz stanja modulacije i vraća se u normalni režim rada čim temperatura prostorije opadne ispod zadate vrednosti. Vrednost temperature se podešava tasterima P4 i P5 a zatim se podešena vrednost potvrđuje pritiskom tastera P3. Iz podmenija se izlazi pritiskom tastera P1.
	Remote Room Thermostat - Termostat udaljene prostorije Ovaj meni omogućava modifikaciju vrednosti termostata udaljene prostorije. Vidljiv je samo ako je eksterni termostat instaliran, a postrojenje za grejanje koje ga koristi je podešeno za korišćenje eksternog termostata.
Remote Control Daljinski Upravljač	Ovaj meni omogućava uključivanje ili isključivanje opcije za daljinski upravljač.
Chrono Hrono	Hrono program Koristi se za vremensko programiranje rad peći odnosno aktivaciju uključivanja i isključivanja peći u određenim vremenskim periodima.
Manual Load Ručno ubacivanje	Ova procedura aktivira ručno ubacivanje peleta sa aktivacijom podešenog modaliteta motora puža. Ubacivanje se prekida automatski posle 600 sekundi. Sistem mora biti isključen da bi se funkcija mogla aktivirati.
Cleaning Reset Resetovanje čišćenja	Meni za resetovanje funkcije „Održavanje sistema 2“. Vidljivo samo ako je aktivna opcija „Održavanje sistema 2“.

3.1 Hrono

Za podešavanje programiranog rada peći neophodno je pristupiti meniju Chrono.

Meniju Chrono pristupa se na sledeći način:

- Pritisne se kratko taster P3 i ulazi se u korisnički meni 1.
- Pritiskanjem tastera P4 i P5 listaju se podmeniji dok se ne dođe do podmenija Chrono
- Pritisne se još jednom taster P3 i ulazi se u podmeni Chrono
- Vidi se sledeći prikaz na displeju:

Chrono
Modality
Chrono program

Pritiskanjem tastera P4 i P5 bira se Modality ili Chrono program i zatim se pritisne taster P3 da bi se ušlo u jedan od ova dva podmenija.

4.3.1.1 Modality - Modalitet

Omogućava odabir željenog modaliteta ili onesposobljava sve podešene programe.

- Pritiskom na taster **P2** programiranje se isključuje (disabled) ili uključuje (enabled)
- Tasterima P4 i P5 bira se željeni način programiranja rada peći dnevni (Daily), nedeljni (Weekly) ili vikend (WeekEnd).
- Pritiskom tastera **P3** potvrđuje se odabrani način programiranja rada peći.
- Sačuvajte svoja podešavanja pritiskom tastera **P1**.

Disabled
Daily
Weekly
Week End

4.3.1.2 Chrono Program - Hrono program

Hrono program omogućava tri vrste programiranja: dnevno (Daily), nedeljno (weekly) i vikend (Week-end).

Ulaskom u meni Chrono Program vidi se sledeći prikaz na displeju:

Chrono
Daily
Weekly
Week-end

Sistem omogućava tri vrste programa: dnevni, nedeljni i vikend. Izbor se vrši pritiskom tastera P4 i P5 a zatim se ulazi u odabrani program pritiskom tastera P3.

1. Dnevno programiranje

Ulaskom u podmeni **Daily** odnosno dnevni program dobija se sledeći prikaz na displeju:

Monday
Tuesday
Wednesday
Thursday
Friday

Tasterima P4 i P5 vrši se odabir dana u nedelji. Kada se odabere dan pritisne se taster P3.

Podešavanje vremena aktivacije i deaktivacije programa za odabrani dan vrši se na sledeći način:

- Uneti izmenu vremena (odabrano vreme treperi) tasterom **P3**.
- Izmeniti vremena tasterom **P5** ili **P4**.
- Sačuvati tasterom **P3**.
- Aktivirati (pojavljuje se „●”) ili deaktivirati vremenski period (ostaje „○”) pritiskom tastera **P2**.

Primer: Izabere se npr. ponedeljak (Monday) i pritisne se taster P3. Zatim se pritisne taster P3 i *ON vreme* (vreme uključivanja peći) počne da treperi. Tasterima P4 i P5 podešava se željeno *ON vreme* i potvrđuje se tasterom P3. Na ovaj način *On vreme* se može podesiti na npr. 09:30. Kada je *On vreme* podešeno, pritisne se taster P5 i tada *OFF vreme* (vreme isključivanja peći) počne da treperi. Tasterima P4 i P5 podešava se željeno *OFF vreme* i potvrđuje se tasterom P3. Na ovaj način *OFF vreme* se može podesiti na npr. 11:15. Na kraju se pritisne taster P2 da bi se aktivirao podešeni program. Dobija se sledeći prikaz na displeju:

Daily	
Monday	
ON	OFF
● 09:30	- 11:15
○ 00:00	- 00:00
○ 00:00	- 00:00

Ovaj program predviđa da će se u ponedeljak peć upaliti u 9 časova i 30 minuta a ugasiće se u 11 časova i 15 minuta.

Sačuvajte svoja podešavanja pritiskom tastera **P1**.

Kod dnevnog programiranja moguće je prebacivati program iz prethodnog dana u naredni dan.

Procedura je sledeća:

Odabrati dan u nedelji za programiranje i podešavanje vremena paljenja i gašenja.

Podesiti sat na ON prethodnog dana u željeno vreme: npr. 20.30.

Podesiti sat na OFF prethodnog dana u 23.59.

Podesiti sat na ON sledećeg dana u 00.00.

Podesiti sat na OFF sledećeg dana u željeno vreme: npr. 6.30.

Sistem se uključuje u 20.30 u utorak i isključuje u 6.30 u sredu.

2. Nedeljno programiranje

Kod nedeljnog programiranja, programi su isti za sve dane u nedelji.

Ulaskom u podmeni **Weekly** odnosno nedeljni program dobija se sledeći prikaz na displeju.

Programi se aktiviraju i deaktiviraju na isti način kao kod dnevnog programiranja.

3. Vikend programiranje

Kod vikend programiranja moguće je izabrati između programa:

- „ponedeljak–petak” (Mon-Fri)
- „subota–nedelja” (Sat-Sun)

Izabrani programi će biti aktivni za dane od ponedeljka do petka ili za subotu i nedelju.

Programi se aktiviraju i deaktiviraju na isti način kao kod dnevnog programiranja.

Weekly	
Mon-Sun	
ON	OFF
<input type="radio"/> 00:00	- - 00:00
<input type="radio"/> 00:00	- 00:00
<input type="radio"/> 00:00	- 00:00

Mon-Fri
Sat-Sun

Week-end	
Mon-Fri	
ON	OFF
<input type="radio"/> 00:00	- - 00:00
<input type="radio"/> 00:00	- 00:00
<input type="radio"/> 00:00	- 00:00

4.4 User Menu 2 - Korisnički meni 2

Dužim pritiskom (3 sekunde) na taster P3 ulazi se u korisnički meni 2.

Tasterima P4 i P5 listaju se različiti podmeniji (Keyboard Settings, Keyboard Menu ...) a zatim se pritiskom na taster P3 ulazi u željeni podmeni

Keyboard Settings Podešavanja tastature	Time and Date - Vreme i datum Koristi se za podešavanje dana, meseca, godine i trenutnog vremena.
	Language - Jezik Meni za promenu jezika.
Keyboard Menu Meni tastature	Learn menu - Ažuriranje menija Omogućava ručno ažuriranje menija; pristup je zaštićen četvorocifrenom lozinkom i procedura se ne može prekinuti kad se započne. U slučaju neuspelog čuvanja ili izmena menija, ova procedura počinje automatski.
	Set Contrast - Podesiti kontrast Meni koji se koristi za regulisanje kontrasta LCD ekrana.
	Set minimum Light - Podesiti minimalno osvetljenje Meni koji se koristi za regulisanje osvetljenja LCD ekrana kad se komande ne koriste.
	Keyboard Address - Adresa tastature Ovaj meni je zaštićen lozinkom i nije dostupan korisniku.
	Node List - Spisak čvorova U ovom meniju se prikazuju: komunikaciona adresa table, tipologija table, šifra firmvera i verzija firmvera. Podaci se ne mogu menjati. Tipologije table koje se mogu pojaviti su sledeće: MSTR Master INP Ulaz KEYB Tastatura OUT Izlaz CMPS Kompozit SENS Senzor COM Komunikacija
	Acoustic Alarm - Akustični alarm Omogućava osposobljavanje ili onesposobljavanje alarma tastature.
System menu - Sistemski meni	Meni za ulaz u tehnički meni. Pristup je zaštićen lozinkom i nije dostupan korisniku.

4.5 Paljenje peći i funkcijska stanja

Peć se pali pritiskom na taster P2 dužim od 3 sec. Nakon toga ređaju se sledeća funkcijska stanja peći:

4.5.1 Check Up - Provera

U fazi provere vrši se inicijalna provera ulaznih signala peći odnosno ispravnosti sonde i presostata. U ovoj fazi motor dimnih gasova radi na maksimalnoj brzini a puž i upaljač su isključeni. Faza provere traje nekoliko sekundi i nakon uspešne provere kreće faza paljenja.

4.5.2 Ignition - Paljenje

Faza paljenja se sastoji iz četiri podfaze koje se smenjuju i to su:

- Faza predgrejanja
- Faza predubacivanja peleta
- Faza fiksno paljenje
- Faza varijabilno paljenje

Za svo vreme trajanja faze paljenja na displeju se vidi poruka IGNITION. Ne postoje posebne oznake na displeju za podfaze.

4.5.2.1 Ignition Preheating – Paljenje predgrejanje

U ovoj fazi dolazi do zagrevanja upaljača pre nego što počne doziranje peleta. Da bi paljenje peleta bilo što efikasnije poželjno je da upaljač bude već zagrejan u trenutku kad krene doziranje peleta. U ovoj fazi upaljač je aktivan a puž je neaktivan. Motor dimnih gasova radi na manjem broju obrtaja kako bi pospešio zagrevanje upaljača.

4.5.2.2 Ignition Preload - Paljenje predubacivanje

U ovoj fazi dolazi do inicijalnog doziranja peleta odnosno puž ubacuje određenu količinu peleta koja je neophodna za paljenje. U ovoj fazi su aktivni upaljač, puž i motor dimnih gasova.

4.5.2.3 Ignition – Fixed Phase - Paljenje Fiksno paljenje

Ova faza predstavlja fiksni vremenski period koji traje 180 sekundi i u slučaju da se uslov paljenja peći postigne pre isteka trajanja ove faze ona će uvek trajati do kraja i tek nakon isteka fiksnog vremenskog perioda peć će preći u fazu stabilizacije. U ovoj fazi su aktivni upaljač, puž i motor dimnih gasova.

4.5.2.4 Ignition – Variable Phase - Paljenje Varijabilno paljenje

Ova faza nastupa nakon faze fiksnog paljenja. Trajanje je ove faze je promenljiv vremenski period koji traje do trenutka ispunjavanja uslova paljenja odnosno do postizanja temperature dimnih gasova od 50°C. U slučaju da se uslov paljenja peći postigne pre isteka trajanja ove faze ona se prekida i nastupa sledeća faza - faza stabilizacije. U ovoj fazi su aktivni upaljač, puž i motor dimnih gasova.

4.5.3 Stabilization - Stabilizacija

Faza stabilizacije predstavlja prelazno stanje između faze paljenja i faze radnog režima. Ova faza nastupa kada se ispuni uslov paljenja odnosno kada temperatura dimnih gasova dostigne 50°C. Traje tri minuta i za to vreme aktivni su puž, motor dimnih gasova i upaljač.

4.5.4 Normal – Run Mode - Režim normalan rad

Nakon faze stabilizacije nastupa faza radnog režima peći. U ovoj fazi postoje pet nivoa snage koji se mogu podešavati kao što je objašnjeno u Korisničkom meniju 1. U ovoj fazi je upaljač isključen dok su puž, motor dimnih gasova i motor ambijenta aktivni i rade sa različitim intenzitetom u zavisnosti od nivoa snage peći. Peć radi na zadatoj snazi sve dok ne dodje do ispunjenja uslova za modulaciju.

4.5.5 Modulation – Modulacija

Peć prelazi u stanje modulacije kada se ispuni jedan od dva uslova:
 Kada peć postigne zadatu temperaturu ambijenta
 Kada temperatura dimnih gasova dostigne vrednost veću od 250°C
 U stanju modulacije peć radi sa minimanom snagom – snagom 1, sve dok se temperatura ne smanji ispod granične vrednosti.

4.5.6 Safety – Bezbednost

Stanje Safety javlja se u slučaju kada temperatura dimnih gasova pređe 275°C . U ovoj fazi doziranje peleta prestaje sve dok se ne smanji temperatura dimnih gasova. Ukoliko ne dodje do smanjenja temperature u narednih 60 sekundi peć prelazi u stanje Alarma i izbacuje poruku **Er05**.

4.5.7 Extinguishing – Gašenje

Peć se gasi pritiskom na taster P2 dužim od 3 sekundi. Tada nastupa faza gašenja u kojoj prestaje doziranje peleta a motor dimnih gasova i ventilator ambijenta rade sa maksimalnim kapacitetom kako bi se peć što pre ohladila. Minimalno trajanje faze gašenja iznosi 30 sekundi a uslov da se peć potpuno ugasi je da temperatura dimnih gasova bude manja od 68°C.

4.5.8 OFF - Isključeno

U ovom stanju peć je ugašena odnosno nijedan izlaz na peći (motor dimnih gasova, ventilator ambijenta, upaljač i puž) nije aktivan.

4.5.9 Block - Blokada

Stanje blokade nastaje u slučaju greške ili alarma. U stanju blokade ventilator izduvnih gasova, puž i upaljač su isključeni. Za izlaz držite taster P2 pritisnutim 3 sekunde: ako nema više uslova blokade odnosno ne postoji uzrok alarma, sistem će se isključiti.

4.5.10 Ignition Recover - Oporavak paljenja

Peć prelazi u ovu fazu u dva slučaja:
 Ukoliko dođe do prekida napajanja u radnom režimu a temperatura dimnih gasova je veća od 50°C.
 Pritiskanjem glavnog prekidača u trenutku dok se peć nalazi u fazi gašenja.

4.6 Ostale funkcije

4.6.1 Upravljanje nedostatkom napona

U slučaju nedostatka napona, sistem čuva najvažnije funkcijske podatke. Povratkom napona sistem procenjuje sačuvane podatke i:

- ukoliko je peć uključena i temperatura izdov. gasova veća od 50°C, sistem prelazi u **oporavak paljenja**. Pritiskom tastera P1 moguće je iznenadno novo paljenje sistema.
- ukoliko je peć uključena, ali temperatura izdov. gasova je manja od 50°C, sistem prelazi u **gašenje** sa greškom **Er15**.
- ukoliko je peć isključena, ili u gašenju ili blokadi, sistem se vraća na prethodno stanje.
- u nedostatku napona više od nedelju dana sistem prelazi u **blokadu** sa porukom greške **Er11** ukazujući da vrednosti DATUM/VREME nisu tačne. Deblokada tasterom **P1**, vrednost VREMENA treperi signalizirajući potrebu za ažuriranjem VREMENA i DATUMA sa funkcijom SAT.

4.6.2 Upravljanje kalibracijom unosa peleta

Korisnik ima mogućnost da u korisničkom meniju 1 (User menu 1) vrši kalibraciju doziranja peleta. Opseg kalibracije od $-7 \div 7$. $1=5\%$. Svaka kalibracija doziranja peleta se procentualno primenjuje na sve radne snage. Npr. ako se podesi -1 onda će se doziranje peleta smaniti za 5% u svim radnim režimima (Snaga 1 - 5).

Primer	Pre kalibracije	Snaga 1 = 2,0	Snaga 2 = 3,0	Snaga 3 = 4,0	Snaga 4 = 5,0	Snaga 5 = 6,0
	Korak = -1	Snaga 1 = 1,9	Snaga 2 = 2,85	Snaga 3 = 3,8	Snaga 4 = 4,75	Snaga 5 = 5,7

Nikako ne raditi kalibraciju doziranja peleta bez konsultacije sa servisom.

4.6.3 Upravljanje ispravkom motora dimnih gasova

Korisnik ima mogućnost da u korisničkom meniju 1 (User menu 1) vrši kalibraciju broja obrtaja motora dimnih gasova. Opseg kalibracije od $-7 \div 7$. $1=5\%$. Svaka kalibracija se procentualno primenjuje na sve radne snage. Npr. ako se podesi na 3 onda će se broj obrtaja motora dimnih gasova povećati za 15% ($3 \times 5\%$) u svim radnim režimima (Snaga 1 - 5).

Primer	Pre kalibracije	Snaga 1 = 1000	Snaga 2 = 1200	Snaga 3 = 1400	Snaga 4 = 1600	Snaga 5 = 1800
	Korak = +3	Snaga 1 = 1150	Snaga 2 = 1380	Snaga 3 = 1610	Snaga 4 = 1840	Snaga 4 = 2070

Nikako ne raditi kalibraciju broja obrtaja motora dimnih gasova bez konsultacije sa servisom.

4.6.4 Sigurnosni termostat

U slučaju da temperatura u rezervoaru peleta dostigne vrednost veću 90°C , aktivira se sigurnosni termostat kako bi se sprečilo paljenje peleta u rezervoaru. Sistem prelazi u režim blokade i javlja se poruka alarma **Er01**.

4.6.5 Periodično čišćenje peći

Kad je sistem u stabilnom stanju, posle određenog vremenskog intervala (na svakih 45 minuta) sistem automatski vrši periodično čišćenje u trajanju od 30 sekundi.

Za vreme trajanja periodičnog čišćenja motor dimnih gasova radi pojačanim intenzitetom a doziranje peleta prestaje.

4.6.6 Gašenje u fazi paljenja

Kad se sistem isključi tokom faze paljenja (posle faze predgrejanja) putem spoljnog uređaja ili internim hrono uređajem, sistem prelazi u režim gašenja kad uđe u režim rada na kraju paljenja. Na displeju se pojavljuje poruka *Blokirati paljenje*.

Ako se dogodi greška, sistem odmah prelazi u gašenje; ukoliko se pritisne taster **P2**, moguće je odmah uvesti sistem u gašenje ili paljenje.

4.7 Mogući problemi i rešenja

Poruka na displeju	Opis	Mogući uzroci	Resetovanje greške	Moguća rešenja uzroka alarma
Er01	Aktivacija sigurnosnog termostata	Visoka temperatura unutar peći	Sačekati dok se peć potpuno ne ohladi a zatim odvrnuti plastičnu kapicu na termostatu i pritisnuti dugme za resetovanje	Proveriti odvođe toplote odnosno da nema prepreka na izlazu toplog vazduha
		Prevelika temperatura u prostoriji gde je peć instalirana		Kontaktirati servis
		Neispravan termostat		

Er02	Aktivacija sigurnosnog presostata	Opstrukcija odvoda dimnih gasova	Pritisnuti i zadržati taster P2 duže od 3 sekundi	Proveriti zaprljanost dimovodnih cevi i dimnjaka
		Pogrešna instalacija dimnjaka		Kontaktirati servis
		Neispravan presostat		
Er03	Gašenje zbog preniske temperature dimnih gasova	Loše sagorevanje (ostaje premalo ili previše peleta u ložištu)	Sačekati da se peć ugasi a zatim pritisnuti taster P2 duže od 3 sekunde	Proveriti veličinu peletnih granula
		Prazan rezervoar peleta		Proveriti zaprljanost komore peći
		Neispravna sonda dimnih gasova		Proveriti stanje dimovodnih cevi Kontaktirati servis
Er05	Gašenje zbog previsoke temperature dimnih gasova	Temperatura dimnih gasova prelazi limit	Sačekati da se peć ugasi a zatim pritisnuti taster P2 duže od 3 sekunde	Nedovoljan transfer toplote – kontaktirati servis
		Opstrukcija odvoda dimnih gasova		Proveriti zaprljanost dimovodnog odvoda i dimnjaka
		Neispravna sonda dimnih gasova		
Er07	Greška enkodera	Nedostaje signal enkodera	Sačekati da se peć ugasi a zatim pritisnuti taster P2 duže od 3 sekunde	Kontaktirati servis
Er08	Greška enkodera	Motor dimnih gasova ne reaguje	Sačekati da se peć ugasi a zatim pritisnuti taster P2 duže od 3 sekunde	Kontaktirati servis
		Motor dimnih gasova radi na brzini drugačijoj od zadate brzine		
Er11	Greška sata	Problemi sa internim satom	Pritisnuti i zadržati taster P2 duže od 3 sekundi	Proveriti tačnost podešenog vremena
		Nedovoljan kapacitet interne baterije		Proveriti ispravnost programiranja u Hrono režimu Kontaktirati servis
Er12	Neuspešno paljenje peći	Greška pri paljenju peći	Sačekati da se peć ugasi a zatim pritisnuti taster P2 duže od 3 sekunde	Proveriti stanje i kvalitet korišćenog peleta
		Za vreme trajanja faze paljenja nije postignuta odgovarajuća temp.dim.gasova		Proveriti zaprljanost i promaju dim. odvoda
		Neispravna sonda dim.gas		Kontaktirati servis
Er15	Prekid napajanja	Nestanak el. napajanja za vreme operativnog rada peći	Pritisnuti i zadržati taster P2 duže od 3 sekundi	Proveriti ispravnost sistema i instalacije Kontaktirati servis

Er16	Greška u komunikaciji između elektronike i displeja	Prekid kabla displeja	Pritisnuti i zadržati taster P2 duže od 3 sekundi	Proveriti kabl i konektore kabla displeja
		Oštećenje konektora kabla displeja		Kontaktirati servis
Er17	Greška merača protoka primarnog vazduha	Merač protoka primarnog vazduha ne vrši prilagođavanje rada peći	Peć nastavlja da radi bez prilagođavanja primarnog vazduha. Za reaktivaciju merača protoka ugasi peć. Sačekati da se peć ugasi a zatim pritisnuti taster P2 duže od 3 sekunde	Proveriti zaprljanost cevi za ulaz primarnog vazduha
				Proveriti zaprljanost i promaju dimovodnog odvoda i dimnjaka
				Kontaktirati servis
Er39	Senzor merača protoka primarnog vazduha je oštećen	Neispravan senzor	Peć nastavlja da radi bez prilagođavanja primarnog vazduha	Kontaktirati servis
Er41	Minimalni protok primarnog vazduha u fazi provere nije postignut	Prisustvo neke prepreke ili velike nečistoće u cevi za ulaz primarnog vazduha	Sačekati da se peć ugasi a zatim pritisnuti taster P2 duže od 3 sekunde	Proveriti i očistiti cev za ulaz primarnog vazduha
		Opstrukcija dimovodnog odvoda		Proveriti zaprljanost i promaju dimovodnih cevi i dimnjaka
		Loše zatvorena vrata u fazi paljenja		Proveriti da li se vrata zatvaraju dobro
		Kontaktirati servis		
Er42	Protok primarnog vazduha je veći od maksimalne dozvoljene vrednosti	Prevelika količina ulaznog vazduha	Sačekati da se peć ugasi a zatim pritisnuti taster P2 duže od 3 sekunde	Proveriti cev za ulaz primarnog vazduha
				Proveriti zaprljanost i promaju dimovodnih cevi i dimnjaka
				Kontaktirati servis

NAPOMENA: Ukoliko preporučeno rešenje problema ne otkloni direktan uzrok pojave alarma, OBAVEZNO KONTAKTIRAJTE ALFA PLAM CALL CENTAR.

5. ODRŽAVANJE PEĆI

5.0 MONTIRANJE I DEMONTIRANJE BOČNIH STRANA

Montiranje bočnih strana vrši se okačivanjem u otvore na prednjoj i zadnjoj lajsni, a demontiranje obrnutim redosledom.



5.1 Rutinsko održavanje

Uz rutinsko čišćenje i održavanje, peć će zadržati svoje grejne i funkcionalne karakteristike tokom vremena.

⚠ **PAŽNJA:** Postupci čišćenja koji su opisani ispod moraju se vršiti jedino kada je peć potpuno hladna i isključena sa električnog napajanja (tako da utikač za napajanje bude isključen iz utičnice).

5.1.1 ČIŠĆENJE DISPLEJA I DELOVA SPOLJAŠNJE IZOLACIJE

Čišćenje treba da se vrši pomoću mekane suve krpe, bez ikakvih deterdženata ili hemijskih proizvoda.

5.1.2 ČIŠĆENJE KERAMIČKOG STAKLA

Treba da se vrši kadgod je to potrebno.

Učestalost čišćenja keramičkog stakla zavisi od kvaliteta i tipa goriva, kao i od načina korišćenja peći.

Kako biste dobro očistili keramičko staklo, preporučujemo da krpom poprskate malom količinom odgovarajućeg deterdženta pa da krpom obrišete prljavštinu (vidite slike 1 i 2).

Nikada nemojte prskati deterdžent ili bilo koju drugu tečnost za čišćenje direktno na keramičko staklo (videti sliku 3).

⊘ **NIKADA** ne koristiti abrazivne sunđere ili slične proizvode za čišćenje keramičkog stakla, jer mogu da izazovu nepopravljiva oštećenja.

⚠ **PAŽNJA:** Pobrinite se da dobro zatvorite vrata svaki put nakon što ih otvorite kako biste očistili keramičko staklo.

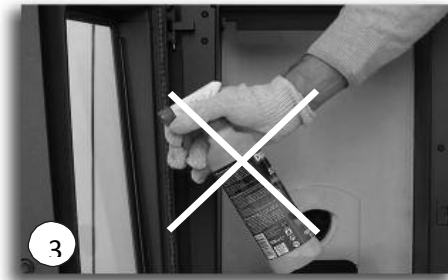

5.1.3 RUTINSKO ODRŽAVANJE, AKTIVNOST TIP 1

Ove aktivnosti treba vršiti najmanje dva puta nedeljno, u zavisnosti od uslova upotrebe. Posle nekog vremena korišćenja peći, korisnik može da odredi odgovarajuću učestalost čišćenja i održavanja peći.

⚠ **PAŽNJA:** Svaka aktivnost čišćenja se mora vršiti kada je peć potpuno hladna i isključena sa napajanja (sa kablom koji je isključen iz utičnice).

Broj aktivnosti održavanja se povećava u srazmeri sa intenzitetom korišćenja peći.

⚠ **PAŽNJA:** Pobrinite se da je pepeo potpuno hladan pre nego što počnete sa čišćenjem peći. Kada utvrdite da je pepeo hladan, možete ga usisati usisivačem.

Periodično održavanje tipa 1 vrši se u skladu sa sledećom procedurom:

1. Polako otvorite vrata peći kako se nakupljeni pepeo ne bi razleteo usled brzog pokreta.



2. Uklonite rešetku.



3. Uklonite zaštitu peleta i gorionik.



4. Pomoću usisivača i žičane četke (ili drugim dovoljno abrazivnim materijalom) očistite pepeo i druge nečistoće sa gorionika, jer ove nečistoće sprečavaju prolazak vazduha.

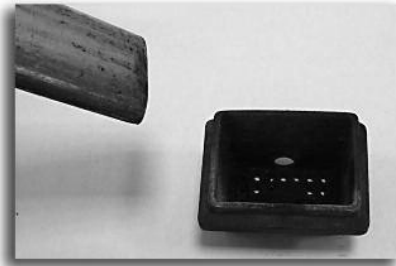

5. Izvadite posudu za pepeo rukom i ispraznite je.

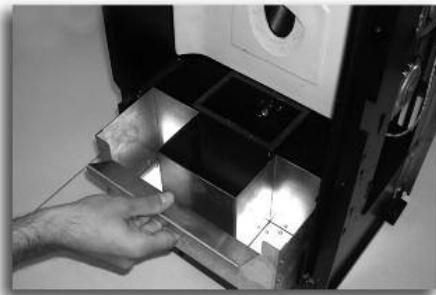

6. Pomoću usisivača dovoljne snage (1000–1300W), uklonite sav pepeo koji se nakupio u komori za sagorevanje, u posudi za pepeo i na vratima.



7. unutrašnjost odeljka u kojem se nalazi posuda za pepeo.

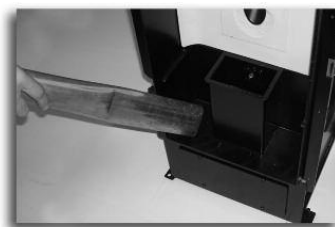

Nakon što ste završili sa čišćenjem, ponovo sastavite sve elemente obrnutim redosledom od redosleda kojim ste ih uklanjali.

5.2 Posebno održavanje

Aktivnosti posebnog čišćenja i održavanja (tipovi 2 i 3) pomažu da peć duže vremena zadrži svoje grejne i funkcionalne karakteristike.

Kako biste obezbedili da održavanje peći nije uzaludno, potrebno je da jednako revnosno održavate i sistem za odstranjivanje dima.

5.2.1 AKTIVNOSTI POSEBNOG ODRŽAVANJA TIP 2

Pored aktivnosti održavanja tipa 1, aktivnosti održavanja tipa 2 mora da se vrši na oko 350-400 radnih sati ili inače nakon oko 500~600 kg potrošenog goriva.

⚠ PAŽNJA: Svaka aktivnost čišćenja mora da se vrši kada je peć potpuno hladna i isključena sa napajanja (sa kablom isključenim iz utičnice).

⚠ PAŽNJA: Pobrinite se da je pepeo potpuno hladan pre nego što počnete sa čišćenjem peći. Kada utvrdite da je pepeo hladan, možete ga usisati usisivačem.

Aktivnosti periodičnog održavanja tipa 2 vrše se u skladu sa sledećom procedurom:

1. Podignite i gurnite vatrootpornu ploču na gornjem delu peći prema unutra tako da donji deo viri napolje.



2. Uzmite vatrootpornu ploču obema rukama i nagnite je iz komore za sagorevanje, pazeći pritom da ploču ne udarite o druge delove peći.
3. Temeljno očistite ceo zadnji deo izmenjivača toplote pomoću priložene četke, čak i unutrašnjost dve rupe na dnu.

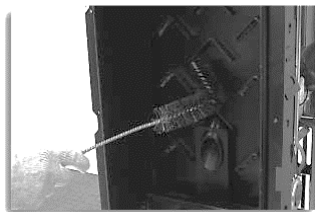

4. Pomoću usisivača počistite svu čađ i sav pepeo koji izađe iz izmenjivača toplote.



5. Odvrnite i uklonite 4 vijka M6 koji drže poklopac komore za prikupljanje prašine na izmenjivaču toplote.



6. Uklonite poklopac sa komore za prikupljanje prašine na izmenjivaču toplote.

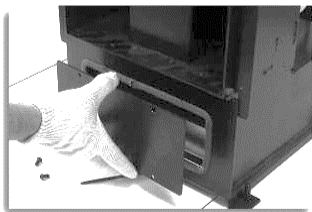

7. Uklonite čađ lopatom, a usisivačem pokupite preostalu čađ i pepeo iz komore za prikupljanje prašine na izmenjivaču toplote. Kako biste na odgovarajući način uklonili čađ i pepeo na modelu CSA9, takođe je potrebno da uklonite komponente „kompleta za usmeravanje dima“, koji se nalazi u odeljku gde je posuda za prikupljanje prašine na izmenjivaču toplote.



Nakon što ste završili sa čišćenjem, ponovo sastavite sve elemente obrnutim redosledom od redosleda kojim ste ih uklanjali.

5.2.2 AKTIVNOST POSEBNOG ODRŽAVANJA TIP 3

Ove aktivnosti treba da se vrše na kraju sezone, zajedno sa aktivnostima rutinskog održavanja tipa 1 i aktivnostima posebnog održavanja tipa 2.

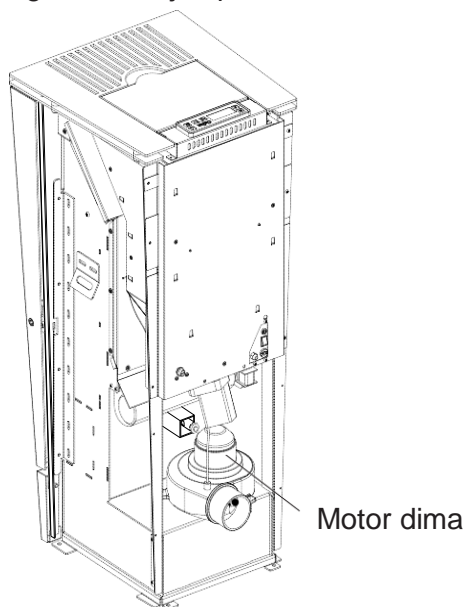

Ove aktivnosti posebnog održavanja služe da se očisti motor dima i njegovo kućište, kao i da se izvrši temeljnije čišćenje donjeg dela izmenjivača toplote.

Ove aktivnosti treba da izvršite sa obe strane peći tako što ćete ukloniti spoljašnju izolaciju (kako bi se uklonilo kućište, pogledajte uputstva data uz komplet za izolaciju).

⚠ PAŽNJA: Ove aktivnosti treba da vrši ovlašćeno lice.

⚠ PAŽNJA: Svaka aktivnost čišćenja se mora vršiti kada je peć potpuno hladna i isključena sa napajanja (sa kablom koji je isključen iz utičnice).

⚠ PAŽNJA: Pobrinite se da je pepeo potpuno hladan pre nego što počnete sa čišćenjem peći. Kada utvrdite da je pepeo hladan, možete ga usisati usisivačem.

Motor dima i njegovo kućište mogu se očistiti prateći aktivnosti opisane niže:

1. Nakon podizanja i uklanjanja poklopca, možete podići i ukloniti levu stranu. Isto uradite i na desnoj strani. Tako ćete dobiti odličan pristup motoru dima.



2. Skinite 4 šrafa koji drže motor dima.



3. Nakrivite motor dima kako biste ga uklonili.

S obzirom na to da je motor dima spojen na peć pomoću električnog kabla, nije ga moguće udaljiti od peći. Iz tog razloga, aktivnost čišćenja opisana niže mora da se izvrši stavljanjem motora dima na vrh peći, uz primenu svih potrebnih mera opreza (videti dijagram).



4. Pomoću usisivača uklonite svu čađ koja se nataložila na elisi od nerđajućeg čelika na motoru dima.



5. Usisajte svu čađ koja se nataložila unutar postolja motora dima, pre svega na levoj strani pored priključka čunka, koji takođe mora da se očisti.



5.2.3 PROVERA ZAPTIVAČA

Prilikom vršenja aktivnosti posebnog održavanja na kraju sezone, pobrinite se da ovlašćeno lice takođe proveri zaptivače na vratima i delove koji se mogu skinuti. Takvi delovi se obično moraju zameniti svake tri godine, u zavisnosti od tipa peći, intenziteta upotrebe, itd. Zaptivači moraju da budu elastični na dodir, a moraju se zameniti ako postanu potpuno staklasti.

5.2.4 ČIŠĆENJE IZDUVNOG KANALA

Preporučuje se da dimnu cev i čunak redovno čistite.

Ove aktivnosti čišćenja treba da se vrše najmanje jednom godišnje, ali i češće ako se uređaj koristi svakodnevno ili ako se karakteristike goriva koje se koristi razlikuju od karakteristika navedenih u odeljku 1.7.

Preporučuje se da ove aktivnosti čišćenja vrši stručno osoblje; tražite njihove kontakt podatke od preprodavca. Intervencija ovlašćenog lica može da bude efikasan i ekonomičan način da zaštitite sistem od korozije i da obezbedite njegov efikasan rad.

Za kuće koje nisu naseljene tokom čitave godine se preporučuje da pregledate čunak i dimnjak na početku grejne sezone, čak i ako su već očišćeni, kako biste bili sigurni da ne postoje nikakve prepreke, kao što su pčelinja legla, ptičija gnezda ili drugi slični elementi.

5.3 Stavljanje van upotrebe

Preporučuje se da ostavite peć da sagori sve drvene pelete iz rezervoara pre nego što počnete sa rutinskim i posebnim održavanjem i stavljanjem peći van upotrebe na kraju grejne sezone.

⚠ PAŽNJA: Kada nije grejna sezona, kabl za napajanje peći mora da bude isključen iz

utičnice.

SADRŽAJ

1. Uvod	str.3
1.1 Uslovi garancije.....	str.4
1.2 Serijski broj proizvoda.....	str.5
1.3 Materijali.....	str.5
1.4 Sertifikacija.....	str.5
1.5 Dimenzione karakteristike	str.6
1.6 Tehničke karakteristike.....	str.7
1.7 Osobine goriva	str.9
1.8 Preporuka za bezbednost.....	str.10
1.9 Opšte preporuke.....	str.11
1.10 Sigurnosni uređaji	str.11
1.11 Okruženje za korišćenje proizvoda.....	str.12
2. Instalacija.....	str.13
2.1 Smeštanje uređaja.....	str.13
2.2 Osobine čunka.....	str.15
2.3 Rasklapanje i odlaganje otpada.....	str.18
2.4 Električne veze.....	str.18
2.5 Merač sobne temperature.....	str.18
3. Korišćenje proizvoda.....	str.19
3.1 Neophodne kontrole i provere za prvo paljenje.....	str.19
3.2 Unos goriva.....	str.19
4. Upravljački sistem peći.....	str.20
4.1 Električna šema konekcije.....	str.20
4.2 Kontrolni panel (displej): upotreba i funkcije.....	str.21
4.3 User menu1-Korisnički meni 1.....	str.23
4.4 User menu2-Korisnički meni 2.....	str.26
4.5 Paljenje i funkcijska stanja peći.....	str.27
4.6 Ostale funkcije.....	str.28
4.7 Mogući problemi i rešenja.....	str.29
5. Održavanje peći.....	str.32

5.1 Rutinsko održavanje.....str.33
5.2 Posebno održavanje.....str.36
5.3 Stavljanje van upotrebe.....str.38
6. Garanciska izjava.....str.39